

ОТРАСЛЕВОЙ СТАНДАРТ

Детали и сборочные единицы трубопроводов АС

$P_{\text{раб}} < 2,2 \text{ МПа}$ (22 кгс/см^2), $T \leq 300 \text{ }^\circ\text{C}$

ОТВОДЫ ГНУТЫЕ

Конструкция и размеры

ОСТ
34-10-420-90

Дата введения 01.01.91

Несоблюдение стандарта преследуется по закону

1. Настоящий стандарт распространяется на гнутые отводы из коррозионностойкой стали для трубопроводов групп В и С атомных станций по «Правилам АЭУ».

Стандарт соответствует требованиям «Правил АЭУ».

Допускается применение гнутых отводов по данному стандарту для трубопроводов, на которые распространяются «Правила пара и горячей воды» и [СНиП 3.05.05](#).

2. Конструкция и размеры гнутых отводов должны соответствовать указанным на чертеже и в таблице.

2.5 (✓)

Для φ 15, 30, 45, 60°

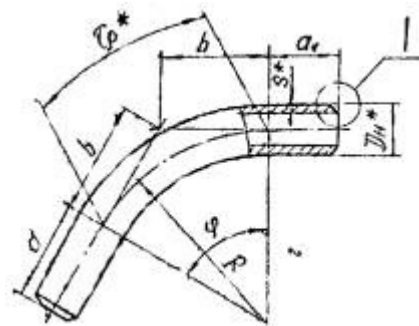

Для φ 90°

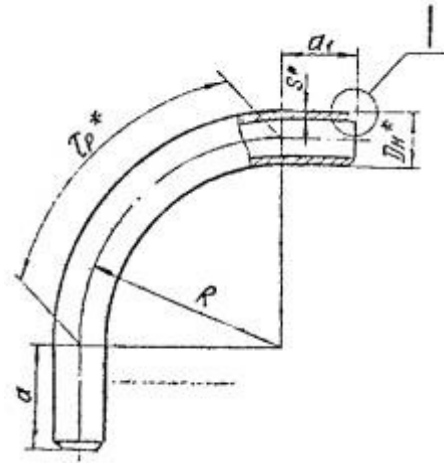

I

Для $D_H \leq 57$ мм

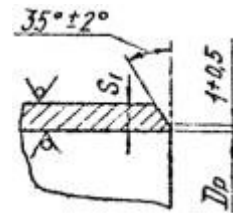

Для D_H от 76 до 108 мм

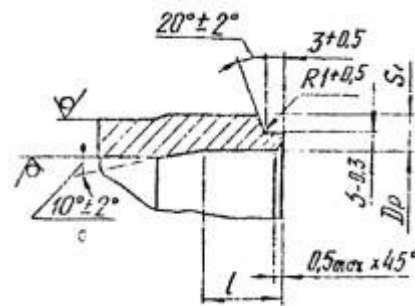

Для $D_H \geq 133$ мм

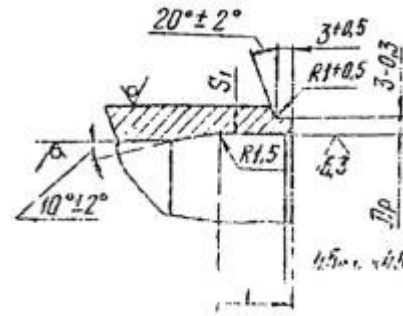

* Размеры для справок

Размеры в мм

Условное давление P _y , МПа (кгс/см ²)	Условный проход D _y	Размеры присоединяемых труб	D _n	D _p		S	S ₁ не менее	l	Прямой участок не менее		R	Углы гибов φ										Масса 1 м трубы, кг																
				Номин.	Пред. откл.				a	a ₁		15°		30°		45°		60°		90°																		
												l _p	b	l _p	b	l _p	b	l _p	b	l _p	b																	
2,5 (25)	10	14×2	14	10,5	+0,18	2	1,5	10	100	100	100	26	13	52	27	78	41	105	58	157	100	0,60																
	15	18×2,5	18	13,5		2,5	2,0															0,96																
	20	25×3	25	19,5	+0,21	3	2,5															1,64																
	25	32×2,5	32	28		2,5	2,0															1,83																
	32	38×3	38	33	+0,25	3	2,5															150	39	20	79	40	118	62	157	87	236	150	2,60					
	50	57×3	57	52	+0,30	4,5	3,5		150	150	300	79	40	157	80	236	124	314	173	471	300	4,02																
	65	76×4,5	76	68							400	105	53	210	107	314	166	419	231	628	400	7,98																
	80	89×5	89	80		5	4,0				200	500	600	157	79	314	161	471	249	628	346	942	600	10,42														
	100	108×5	108	99	+0,35	6							15	500	650	170	86	340	174	510	269	680	375	1021	650	12,78												
	125	133×6	133	124	+0,40		11								7,5	25	1000	262	132	524	268	785	414	1047	577	1570	1000	18,90										
	150	159×6	159	150		650		170	86	340																			174	510	269	680	375	1021	650	22,78		
	200	219×11	219	200	+0,46	12		7,0	25	600																			1370	359	180	717	367	1076	568	1435	791	2152
		220×7		209							15	1000																										
	250	273×11	273	255	+0,52						600	71,50																										
300	325×12	325	305	700			93,20																															

